

Grot lutowniczy R245, złącze stykowe, śr.: 0,8 mm

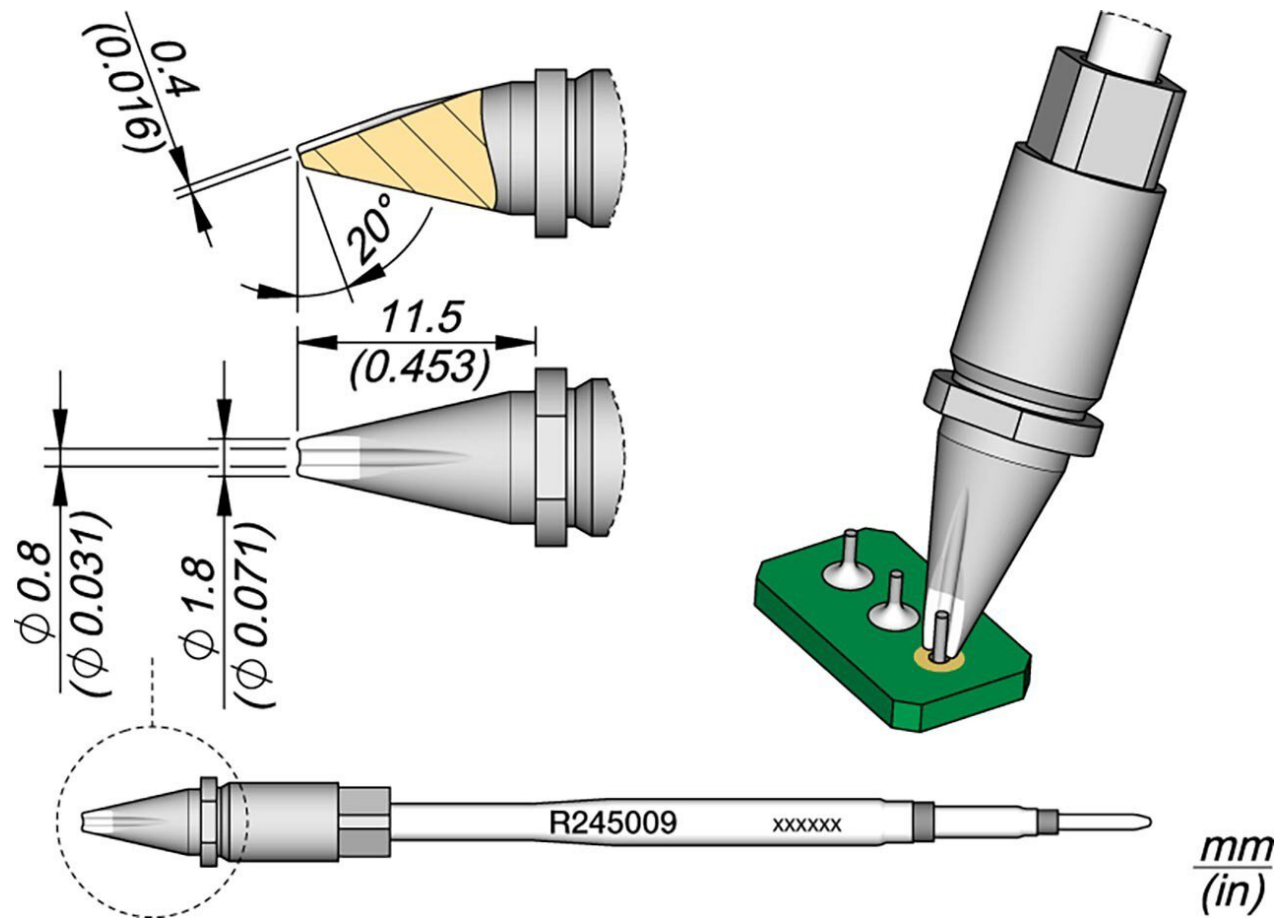

- dla procesów zautomatyzowanych
- do standardowych zastosowań w lutowaniu
- konstrukcja zawiera kwadratowy przekrój, który idealnie centruje grot lutowniczy w lutownicy i zapewnia precyzyjne ustawienie w pionie
- ten kwadratowy przekrój pozwala na umieszczenie grotu lutowniczego w 4 różnych pozycjach, które można zmieniać co 90°
- zastępuje R245003

Numer artykułu.	WL47022
Model	R245-009
Producent	JBC
Numer artykułu producenta.	R245009
Dane producenta GPSR	JBC Soldering SL

Products for the electronic industry



Ramón y Cajal 3
ES-08750 Molins De Rei
www.jbctools.com

Długość z opakowaniem	183 mm
Szerokość z opakowaniem	60 mm
Wysokość z opakowaniem	34 mm
Jednostka sprzedaży	1 sztuka
Jednostka treści	1 sztuka
W zestawie bateria	nie
Seria produktów	R245
Pasujący stojak	CS2R245
Grot lutowniczy lub grot do rozlutowywania	końcówka lutownicza
Seria wskazówek	R245
Kąt (końcówka lutownicy)	20 °
Średnica zewnętrzna	1,8 mm
Wymiary końcówki	Ø 0,8 x 0,4 mm
Długość końcówki	11,5 mm
Grubość końcówki	0,4 mm
Średnica grotu lutowniczego	0,8 mm
Aplikacje napiwkowe	do pinów
Kształt końcówki	okrągły
Wyrównanie końcówek	prosty
Odpowiednia lutownica	TR245, TRA245
Pasująca rękojeść	TR245, TRA245
Pasująca rękojeść	TR245, TRA245
Zgodny z ESD	nie