

## Grot lutowniczy do Multitip C15 / Tip 260

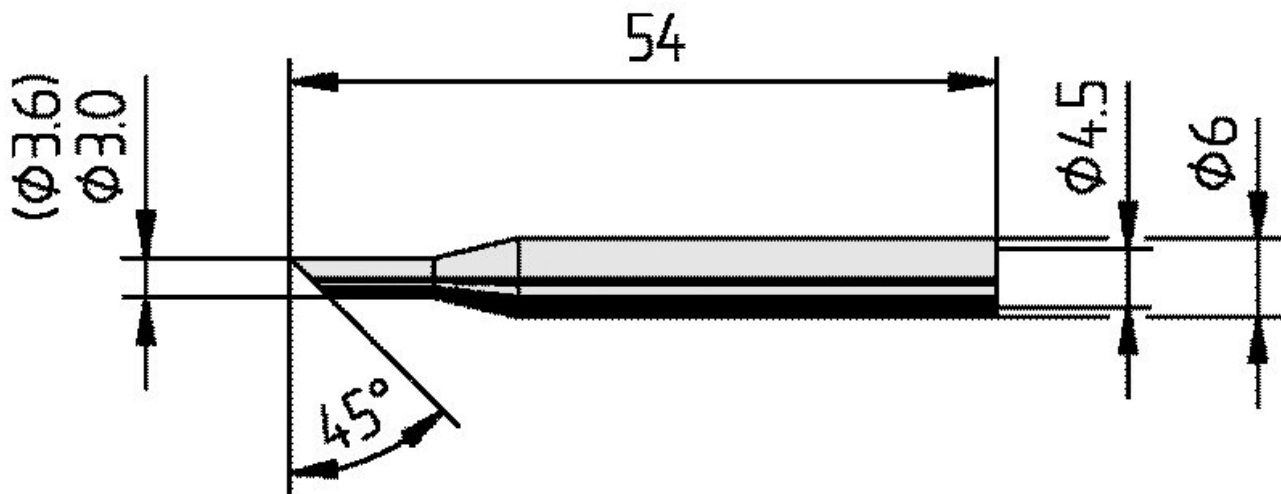

- Grot do lutowania ciągłego do ERSA Tip 260 i Multitip C15
- Jednostka opakowaniowa z 1 grotem do lutowania ciągłego w opakowaniu do sprzedaży samoobsługowej

Numer artykułu.	WL36064
Model	162LD
Producent	ERSA
Numer artykułu producenta.	0162LD/SB
Dane producenta GPSR	ERSA GmbH Leonhard-Karl-Strasse 24 DE-97877 Wertheim www.ersa.de
Długość	54 mm
Długość z opakowaniem	88 mm
Szerokość z opakowaniem	62 mm
Wysokość z opakowaniem	12 mm
Jednostka sprzedaży	1 sztuka
Jednostka treści	1 sztuka
Całkowita długość	54 mm
W zestawie bateria	nie

Seria produktów	162
Zgodny z RoHS	tak
Seria wskazówek	162
Średnica wewnętrzna (wał)	4,5 mm
Średnica zewnętrzna (wał)	6 mm
Średnica grotu lutowniczego	3,6 mm
Kształt końcówki	fazowany
Wyrównanie końcówek	prosty
Powłoka końcówki lutowniczej	Końcówka do lutowania
Pasująca rękojeść	MULTITIP 25, SL 870, TIP 260
Pasująca rękojeść	Tip 260, Multitip C 15
Zgodny z ESD	nie