

Grot lutowniczy z wgłębieniem PowerWELL

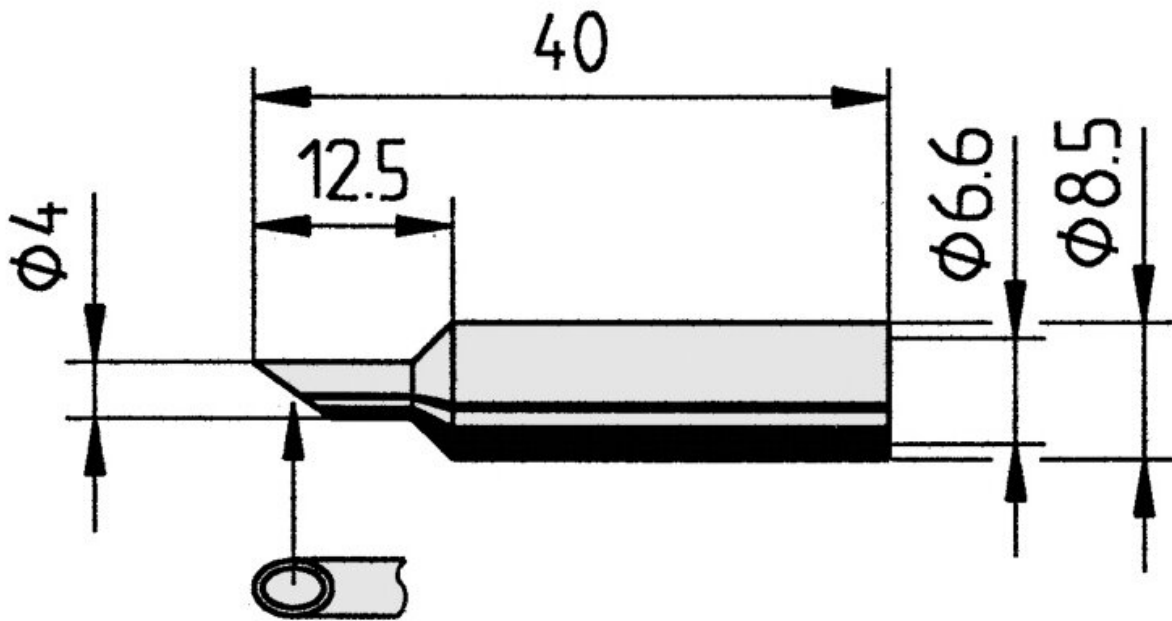

- Grot lutowniczy do lutowania ciągłego z powłoką ERSADUR do stacji lutowniczych ANANLOG 60, ANANLOG 60 A, ANANLOG 80, ANANLOG 80 A, DIGITAL 80 A, DIGITAL 2000 A Wersja z kolbą lutowniczą Power tool, Multi-Pro, Multi-Sprint, Multi-TC i PTC 70, RDS 80, MICRO-CON 60 iA z kolbą lutowniczą Power tool, TWIN 80 A z kolbą lutowniczą Ergo tool, ELS 8000
- Jednostka opakowaniowa z 1 grotem lutowniczym i opakowaniem SB

Numer artykułu.	WL12224
Model	832PW
Producent	ERSA
Numer artykułu producenta.	0832PW/SB
Dane producenta GPSR	ERSA GmbH Leonhard-Karl-Strasse 24 DE-97877 Wertheim www.ersa.de
Długość	40 mm
Długość z opakowaniem	90 mm

Szerokość z opakowaniem	60 mm
Wysokość z opakowaniem	10 mm
Jednostka sprzedaży	1 sztuka
Jednostka treści	1 sztuka
Całkowita długość	40 mm
W zestawie bateria	nie
Seria produktów	832
Zgodny z RoHS	tak
Seria wskazówek	832
Średnica wewnętrzna (wał)	6,6 mm
Średnica zewnętrzna (wał)	8,5 mm
Średnica grotu lutowniczego	4 mm
Kształt końcówki	Forma specjalna
Wyrównanie końcówek	prosty
Powłoka końcówki lutowniczej	Kończówka do lutowania
Pasująca rękojeść	BASIC TOOL, ERGO TOOL, MULTI-PRO, MULTI-SPRINT, MULTI-TC, POWER-TOOL, PTC 70
Pasująca rękojeść	Power-Tool, Ergo-Tool, Multi-Pro, Multi-TC, PTC 70 und Multi-Sprint
Zgodny z ESD	nie