

Soldeerpunt R245, beitel, 2,2 x 1 mm

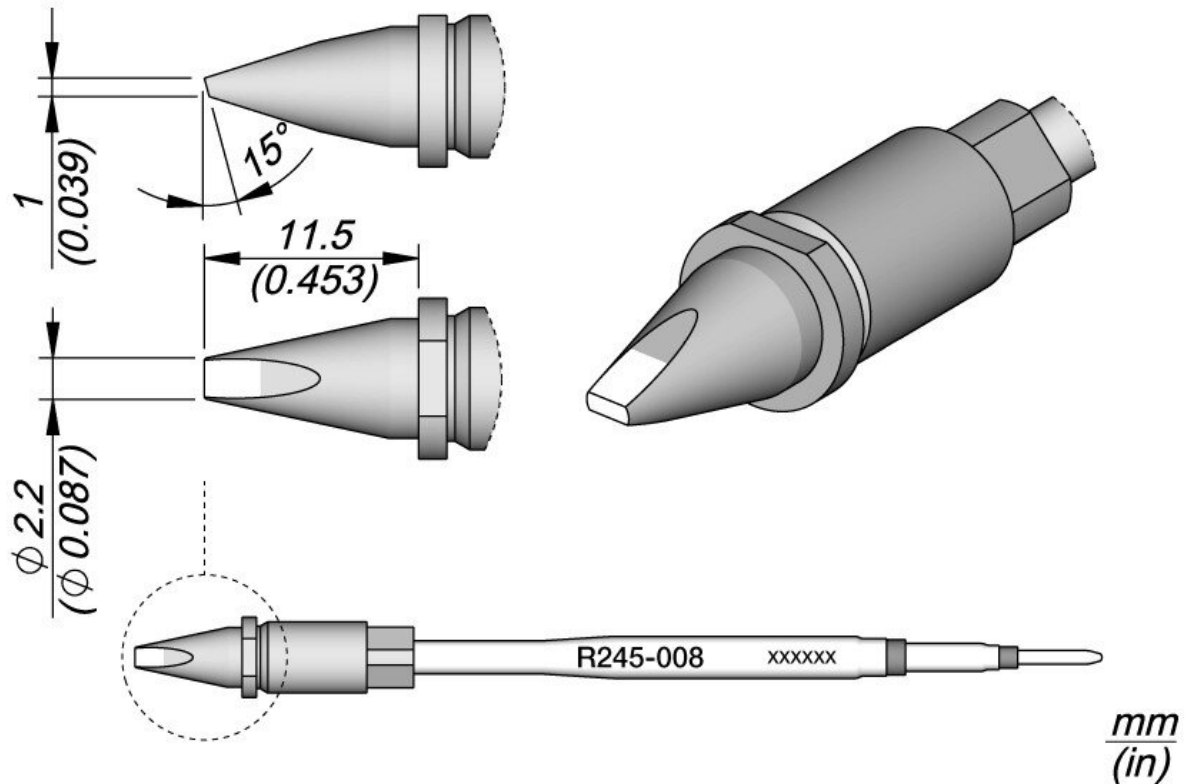

- voor geautomatiseerde processen
- voor standaard soldeertoepassingen
- Het ontwerp omvat een vierkante doorsnede die de soldeerstift perfect centreert in de soldeerbout en zorgt voor een nauwkeurige verticale positionering.
- Door deze vierkante doorsnede kan de soldeerstift in 4 verschillende standen worden geplaatst, die in stappen van 90° kunnen worden veranderd.

Artikelnr.	WL47021
Model	R245-008
Fabrikant	JBC
Fabrikant Artikel nr.	R245008
Informatie fabrikant GPSR	JBC Soldering SL Ramón y Cajal 3 ES-08750 Molins De Rei www.jbctools.com

Products for the electronic industry



Lengte met verpakking	183 mm
Breedte met verpakking	60 mm
Hoogte met verpakking	34 mm
Verkoopeenheid	1 stuk
Inhoudseenheid	1 stuk
productlijn	R245
geschikte plank	CS2R245
Soldeerstift of desoldeerstift	soldeerstift
Tip series	R245
Hoek van de soldeerstift	15 °
piekmaten	2,2 x 1 mm
pieklengte	11,5 mm
piekbreedte	2,2 mm
piekdikte	1 mm
piekgebruik	Universeel gebruik
piekvorm	beitelvormig
maximale afstemming	recht
bijpassende soldeerbout	TR245, TRA245
Geschikt handstuk	TR245, TRA245
bijpassend handstuk	TR245, TRA245
Volgzame ESD	nee