

## NQT Heteluchtmondstuk, 4 zijden verwarmd, 22 x 22 mm

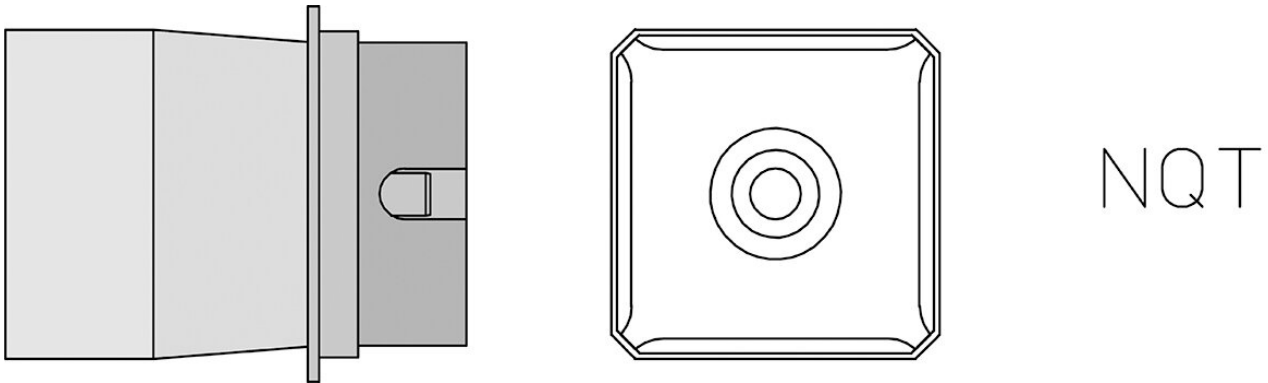

Het Weller NQT heteluchtmondstuk (22 × 22 mm) is speciaal ontworpen voor het verwerken van TQFP-componenten zonder uitstekende rand en is compatibel met de handstukken HAP 2, HAP 3 en HAP 3000.

Het mondstuk wordt aan alle vier de zijden verwarmd en zorgt zo voor een gelijkmatige warmteverdeling rond de component. De geïntegreerde voorverwarmingsplaat van 22 × 22 mm ondersteunt ook gecontroleerd voorverwarmen en vergemakkelijkt nauwkeurige soldeer- en desoldeerprocessen.

Dankzij het rechte ontwerp en de aangepaste vorm is het heteluchtmondstuk ideaal voor professionele toepassingen in de elektroniecaproductie, vooral voor SMD-componenten zoals TQFP.

- 4 zijden verwarmd
- voor type TQFP, zonder uitstekende rand
- met voorverwarmingsplaat 22 x 22 mm

<b>Artikelnr.</b>	<b>WL23642</b>
Model	NQT
Fabrikant	WELLER
Fabrikant artikelnr.	T0058750739N
GPSR-fabrikantgegevens	WELLER Tools GmbH Carl-Benz-Strasse 2 DE-74354 Besigheim www.weller-tools.com
Verkoopeenheid	1 stuk
Inhoudseenheid	1 stuk

Incl. batterij	nee
Productserie	NQT heteluchtmondstuk
Tiplengte	22 mm
Tiplengte in inches	0,866 in
Tipbreedte	22 mm
Tipbreedte in inches	0,866 in
Puntvorm	hetelucht mondstuk
Tipuitlijning	recht
Bijpassend handstuk	HAP 2, HAP 3, HAP 3000