

Punta per saldatura, a scalpello, diritta, 1,2 x 0,4 mm, C250432E

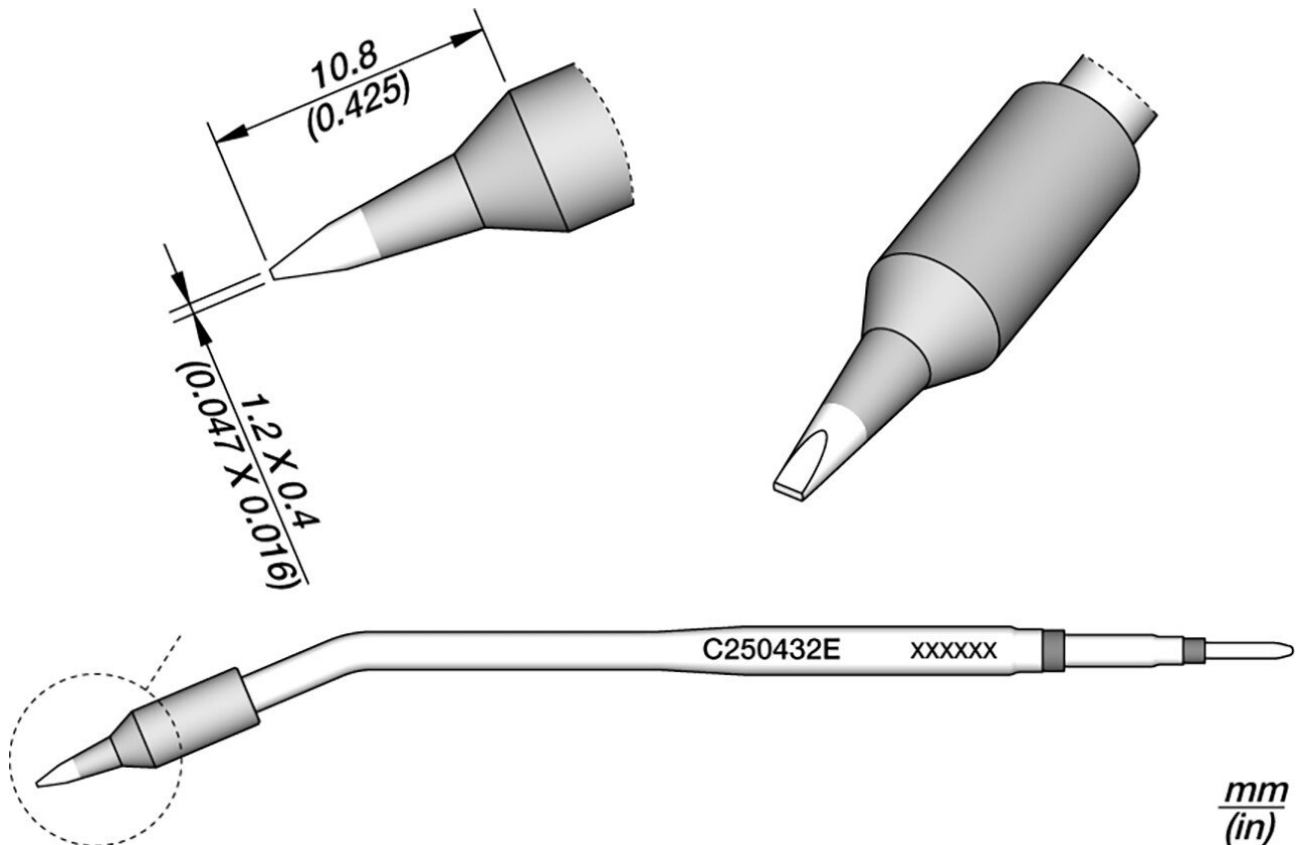

Questa cartuccia è stata sviluppata con uno strato di ferro più spesso, che la rende ideale per lavori duri e ripetitivi nella produzione di massa. Uno strato di ferro più spesso riduce l'efficienza termica.

Le cartucce C250 sono state sviluppate appositamente per l'uso con il saldatore ALE250 con alimentazione automatica e il saldatore AP250 con alimentazione manuale.

Queste cartucce possono essere allineate utilizzando la vite antirotazione integrata nell'utensile.

Grazie alla gestione intelligente del calore, durano 5 volte di più rispetto alle altre marche.

- Peso: 0,009 kg
- Imballaggio: 127 x 31 x 31 mm / 0,02 kg

Articolo n. **WL82854**

Modello **C250432E**

Products for the electronic industry



Produttore	JBC
Codice articolo del produttore	C250432E
Dati del produttore GPSR	JBC Soldering SL Ramón y Cajal 3 ES-08750 Molins De Rei www.jbctools.com
Lunghezza con imballaggio	127 mm
Larghezza con imballaggio	31 mm
Altezza con imballaggio	31 mm
Unità di vendita	1 Pezzo
Unità di contenuto	1 Pezzo
Incl. batteria	No
Serie di prodotti	C250
Serie di suggerimenti	C250
Dimensioni della punta	1,2 x 0,4
Lunghezza della punta	10,8 mm
Spessore della punta	1,2 mm
Diametro della punta di saldatura	1,2 mm
Forma della punta	scalpello
Allineamento della punta	Dritta
Manipolo corrispondente	ALE250
Conforme alle ESD	No