

Punta di saldatura C470021 a scalpello 12x4 mm per saldatore T470

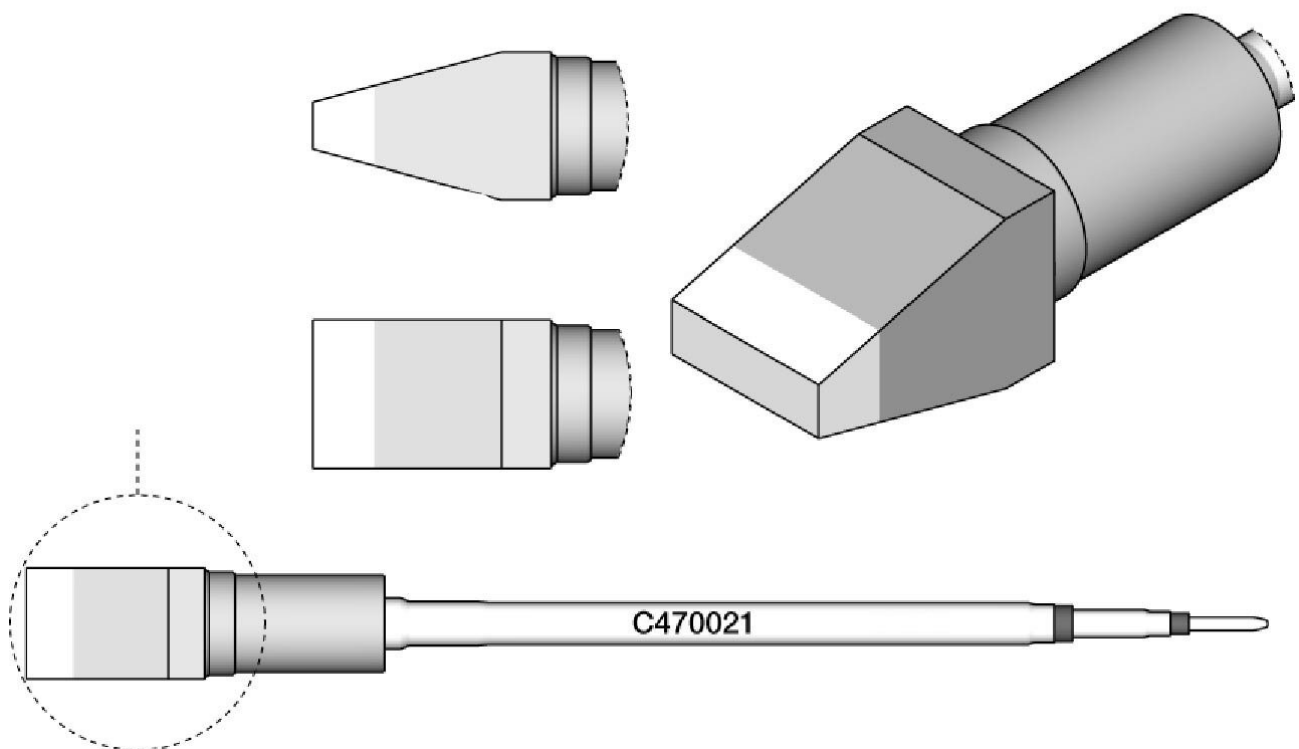

- Le cartucce C470 sono le punte di saldatura più grandi della gamma JBC.
- Questa gamma comprende molte forme, dimensioni e modelli speciali.
- Grazie alle loro dimensioni, queste cartucce sono adatte a lavori di saldatura intensivi e sono adatte sia per applicazioni SMD che ad alta potenza.
- Funzionano con i manipoli T470.
- Le punte JBC Long Life offrono un riscaldamento immediato, un eccellente trasferimento di calore e una lunga durata.
- Grazie al sistema di saldatura JBC Most Efficient Soldering System e alle funzioni Sleep & Hibernation, durano 5 volte di più rispetto ad altre marche.

Articolo n. **WL60411**

Produttore **JBC**

Products for the electronic industry



Codice articolo del produttore	C470021
Dati del produttore GPSR	JBC Soldering SL Ramón y Cajal 3 ES-08750 Molins De Rei www.jbctools.com
Unità di vendita	1 Pezzo
Unità di contenuto	1 Pezzo
Serie di suggerimenti	C470
Forma della punta	scalpello
Allineamento della punta	Dritta
Manipolo corrispondente	T470
Manipolo corrispondente	t470
Conforme alle ESD	No