

Punta per saldatura R245, scalpello, 2,2 x 1 mm

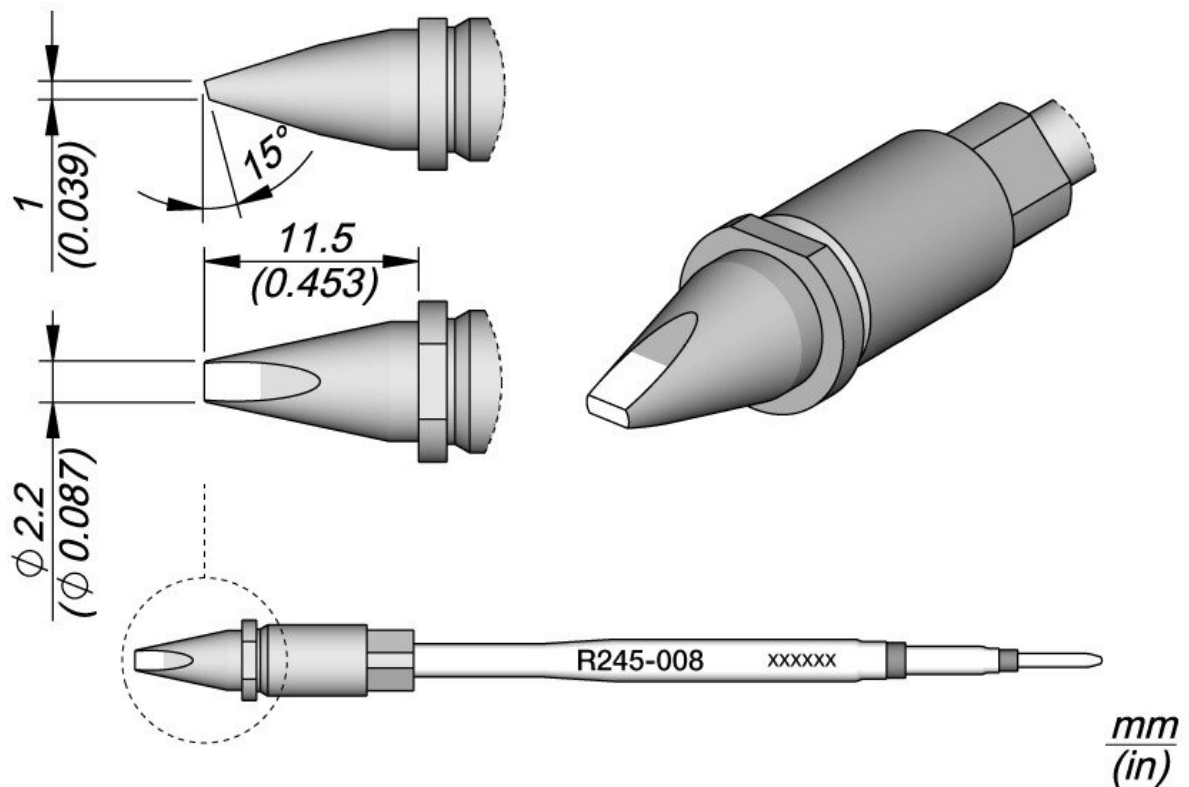

- per processi automatizzati
- per applicazioni di saldatura standard
- Il design include una sezione trasversale quadrata che centra perfettamente la punta di saldatura nel saldatore e garantisce un preciso posizionamento verticale
- grazie a questa sezione quadrata la punta di saldatura può essere inserita in 4 diverse posizioni, che possono essere cambiate a passi di 90°.

N. articolo	WL47021
Modello	R245-008
Produttore	JBC
Produttore Articolo n.	R245008
Lunghezza con imballo	183 mm
Larghezza con imballo	60 mm

Products for the electronic industry



Altezza con imballo	34 mm
Unità di vendita	1 Pezzo
Unità di contenuto	1 Pezzo
linea di prodotti	R245
scaffale adatto	CS2R245
Punta a saldare o a dissaldare	punta di saldatura
Serie di punte di saldatura	R245
Angolo della punta di saldatura	15 °
dimensioni del picco	2,2 x 1 mm
lunghezza del picco	11,5 mm
larghezza del picco	2,2 mm
spessore del picco	1 mm
picco di utilizzo	Uso universale
forma di picco	scalpello
allineamento dei picchi	Dritta
saldatore corrispondente	TR245, TRA245
Manipolo adatto	TR245, TRA245
manipolo abbinato	TR245, TRA245
Conforme alle norme ESD	No