

Punta di saldatura diritta, a forma di scalpello, 3,2 mm

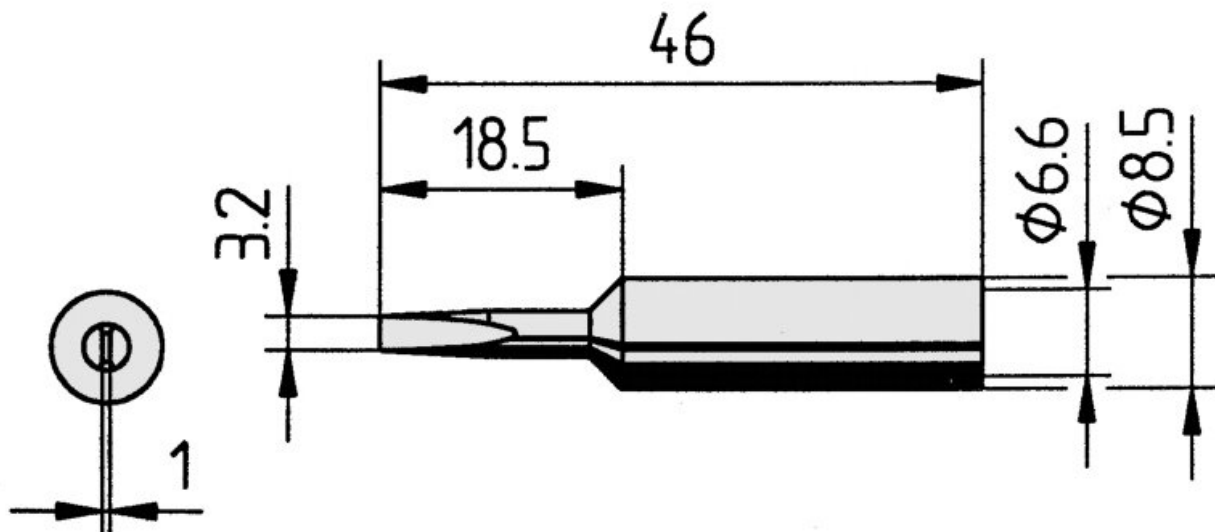

- Punta di saldatura continua, diritta, a forma di scalpello, larga 3,2 mm, con rivestimento ERSADUR-LF (saldatura senza piombo) per una maggiore durata.
- adatto per le stazioni di saldatura ANANLOG60, ANALOG60A, DIGITAL80, DIGITAL80A, DIGITAL2000A, RDS80, MICRO-CON60, TWIN80A, ELS8000/M/D, MS6000 e MS8000

N. articolo	WL36105
Modello	832ED-LF
Produttore	ERSA
Produttore Articolo n.	0832EDLF/SB
Informazioni sul produttore del GPSR	ERSA GmbH Leonhard-Karl-Strasse 24 DE-97877 Wertheim www.ersa.de
tratto	46 mm
Lunghezza con imballo	90 mm
Larghezza con imballo	60 mm
Altezza con imballo	10 mm
Unità di vendita	1 Pezzo
Unità di contenuto	1 Pezzo
lunghezza totale	46 mm

Products for the electronic industry



linea di prodotti	832
Conforme alla direttiva RoHS	Sì
Serie di punte di saldatura	832
Diametro interno gambo	6,6 mm
Diametro esterno Gambo esterno	8,5 mm
diametro della punta di saldatura	3,2 mm
forma di picco	scalpello
allineamento dei picchi	Dritta
Rivestimento Punta di saldatura	Punta Di Saldatura Continua
Manipolo adatto	BASIC TOOL, ERGO TOOL, MULTI-PRO, MULTI-SPRINT, MULTI-TC, POWER-TOOL, PTC 70
manipolo abbinato	Power-Tool, Ergo-Tool, Multi-Pro, Multi-TC, PTC 70 und Multi-Sprint
Conforme alle norme ESD	No