

## Punta di saldatura diritta, punta a matita, 1,0 mm

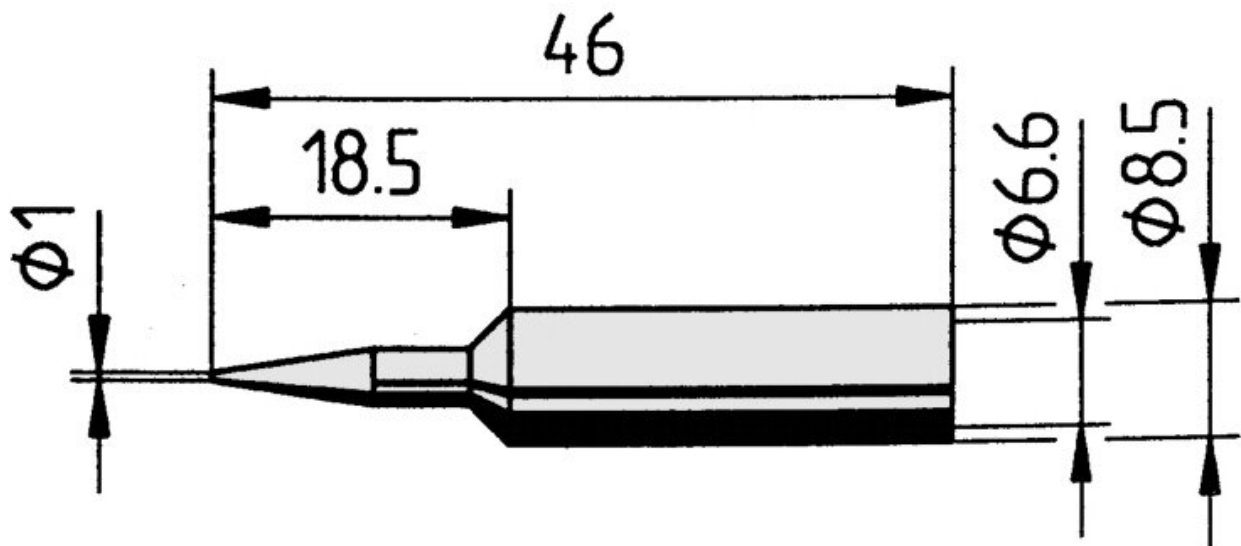

- Punta di saldatura permanente, diritta, a punta di matita, diametro 1,0 mm, con rivestimento ERSADUR.
- adatto per le stazioni di saldatura ANANLOG60, ANALOG60A, DIGITAL80, DIGITAL80A, DIGITAL2000A, RDS80, MICRO-CON60, TWIN80A, ELS8000/M/D, MS6000 e MS8000

Articolo n.	WL36100
Modello	832BD
Produttore	ERSA
Codice articolo del produttore	0832BD/SB
Dati del produttore GPSR	ERSA GmbH Leonhard-Karl-Strasse 24 DE-97877 Wertheim www.ersa.de
Lunghezza	46 mm
Lunghezza con imballaggio	90 mm
Larghezza con imballaggio	60 mm
Altezza con imballaggio	10 mm
Unità di vendita	1 Pezzo
Unità di contenuto	1 Pezzo
Lunghezza totale	46 mm

Products for the electronic industry



Incl. batteria	No
Serie di prodotti	832
Conforme alla direttiva RoHS	Sì
Serie di suggerimenti	832
Diametro interno (albero)	6,6 mm
Diametro esterno (albero)	8,5 mm
Diametro della punta di saldatura	1 mm
Forma della punta	punto matita
Allineamento della punta	Dritta
Rivestimento della punta di saldatura	Punta Di Saldatura Continua
Manipolo corrispondente	BASIC TOOL, ERGO TOOL, MULTI-PRO, MULTI-SPRINT, MULTI-TC, POWER-TOOL, PTC 80
Manipolo corrispondente	Power-Tool, Ergo-Tool, Multi-Pro, Multi-TC, PTC 70 und Multi-Sprint
Conforme alle ESD	No