

## punta di saldatura per i-Tool, Wick-Tip, 20,0 mm

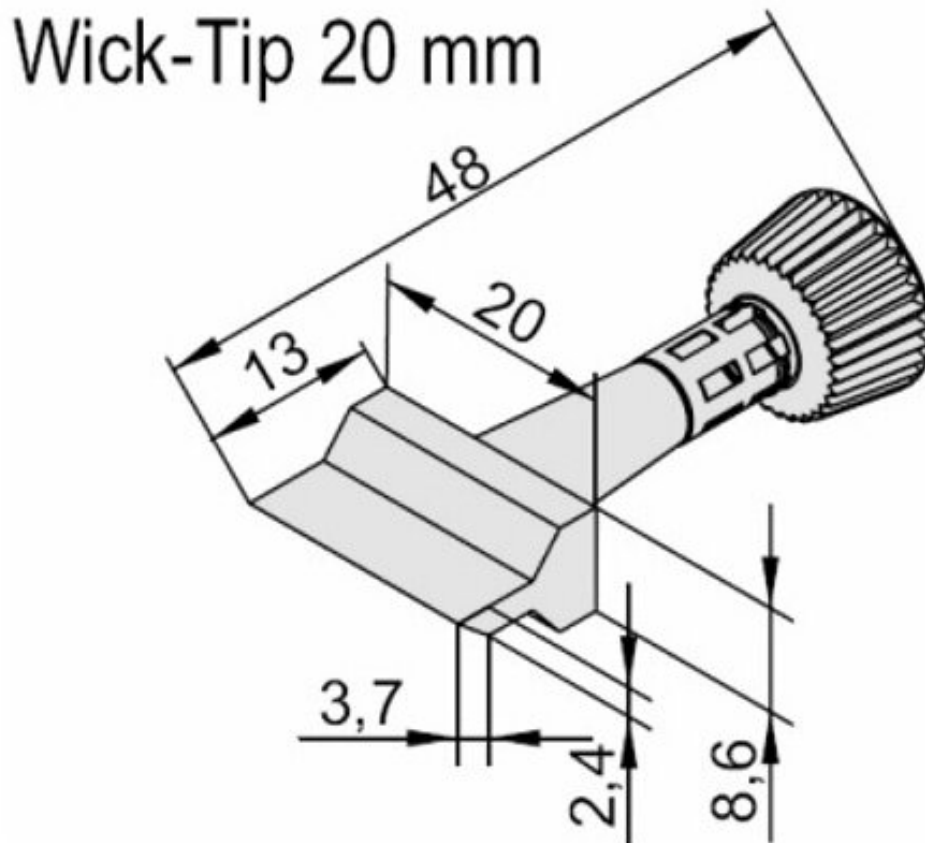

- Adatto per il saldatore i-Tool (i-Tool) della stazione di saldatura i-CON nelle versioni 01C1000A, 01C1100A, 01C1100V, 01C2000A, 01C2000A, 01C2000AIT, 01C2000AC e 01C2000AXT, 01C2200V, 01C2200VC, 01C2200VIT, 01C2200VXT, 01C2100VC, 01C2100VXT
- Serie ERSA i-Tip di punte per saldatura permanente con rivestimento ERSADUR-LF per l'i-TOOL

Articolo n.	WL26412
Modello	102ZD-LF200
Produttore	ERSA
Codice articolo del produttore	0102ZDLF200/SB
Dati del produttore GPSR	ERSA GmbH Leonhard-Karl-Strasse 24

DE-97877 Wertheim  
www.ersa.de

Lunghezza	48 mm
Lunghezza con imballaggio	100 mm
Larghezza con imballaggio	60 mm
Altezza con imballaggio	15 mm
Unità di vendita	1 Pezzo
Unità di contenuto	1 Pezzo
Lunghezza totale	48 mm
Incl. batteria	No
Serie di prodotti	102
Conforme alla direttiva RoHS	Sì
Serie di suggerimenti	102
Diametro interno (albero)	3,5 mm
Diametro esterno (albero)	5,2 mm
Diametro della punta di saldatura	20 mm
Forma della punta	scalpello
Allineamento della punta	Dritta
Rivestimento della punta di saldatura	Punta Di Saldatura Continua
Manipolo corrispondente	i-TOOL, i-TOOL NANO, i-TOOL PICO
Manipolo corrispondente	i-Tool
Conforme alle ESD	No