

Panne à souder « drag », 1,25 mm

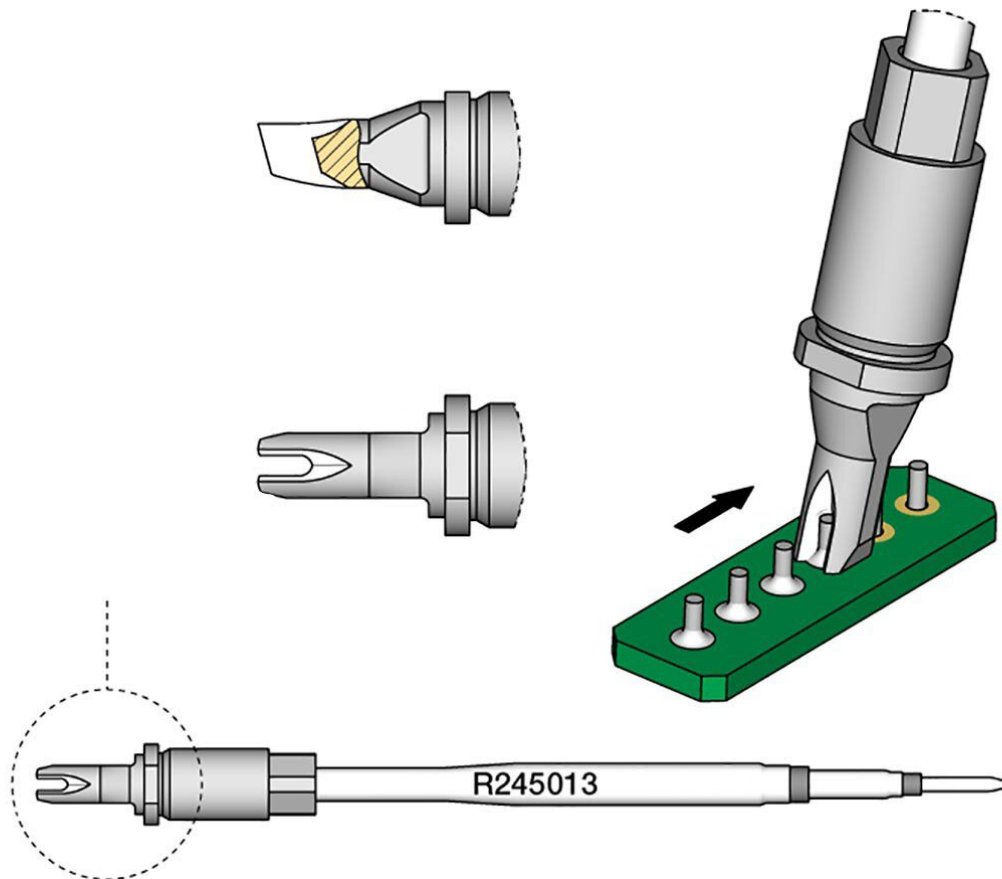

- Pour processus automatisés
- Pour applications de soudage standards
- La conception comprend une section carrée qui centre parfaitement la cartouche dans les fers à souder et assure un positionnement vertical précis
- Cette section carrée permet d'insérer la cartouche dans 4 positions différentes, qui peuvent être changées par incréments de 90°.

Numéro d'article	WL45903
Modèle	R245-013
Fabricant	JBC
Numéro d'article du fabricant	R245013
Données du fabricant du GPSR	JBC Soldering SL Ramón y Cajal 3 ES-08750 Molins De Rei

www.jbctools.com

Unité de vente	1 pièce
Unité de contenu	1 pièce
Largeur intérieure	1,25 mm
Série de produits	R245
Support assorti	CS2R245
pointe à souder ou à dessouder	Pointe à souder
Série de conseils	R245
Angle (pointe à souder)	15 °
Dimensions de la pointe	3,25 x 3 mm
Longueur de la pointe	11,5 mm
Largeur de la pointe	3,25 mm
Épaisseur de la pointe	3 mm
Applications de pourboires	Soudage à la traîne
Forme de la pointe	twintip
Alignement des pointes	droit
Fer à souder adapté	TR245, TRA245
Pièce à main assortie	TR245, TRA245
Pièce à main assortie	TR245, TRA245
Conforme aux normes ESD	non