

Panne à souder LF-ERSADUR

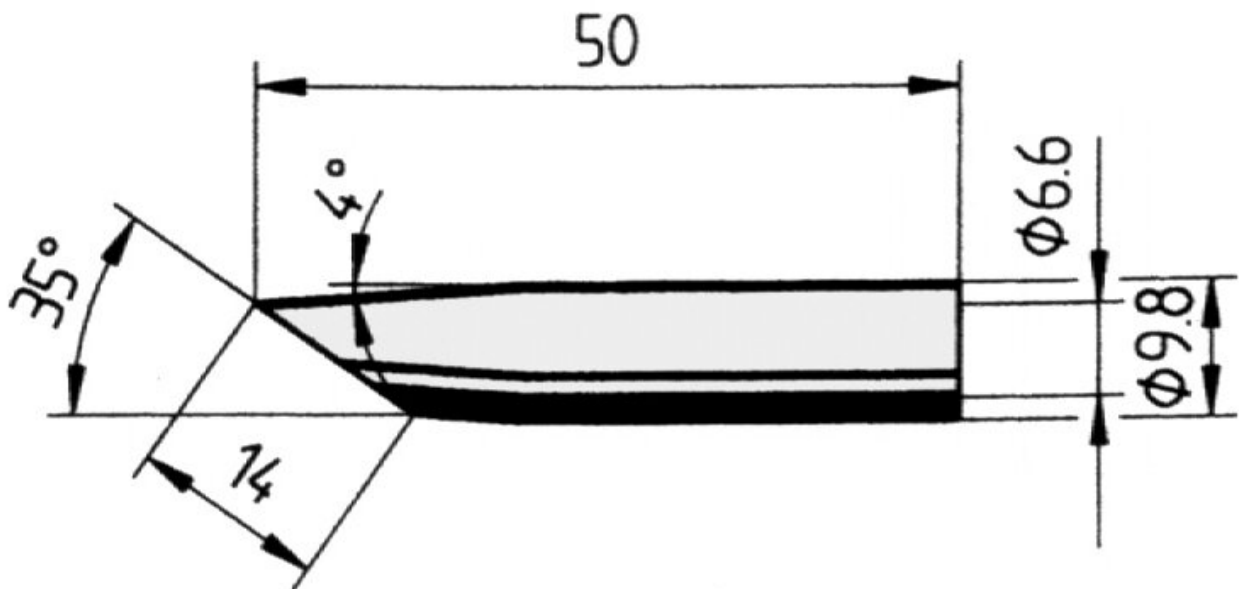

- Panne à souder longue durée avec revêtement ERSADUR-LF à durée de vie prolongée pour les stations de soudage ANANLOG 60, ANANLOG 60 A, ANANLOG 80, ANANLOG 80 A, DIGITAL 80 A, DIGITAL 2000 A Version avec le fer à souder Power tool, Multi-Pro, Multi-Sprint, Multi-TC und PTC 70, RDS 80, MICRO-CON 60 iA avec le fer à souder Power tool, TWIN 80 A avec le fer à souder Ergo tool, ELS 8000
- Unité d'emballage avec 1 pointe à souder 1 dans un emballage SB

| | |
|-------------------------------|---|
| Numéro d'article | WL36107 |
| Modèle | 832GD-LF |
| Fabricant | ERSA |
| Numéro d'article du fabricant | 0832GDLF/SB |
| Données du fabricant du GPSR | ERSA GmbH Leonhard-Karl-Strasse 24 DE-97877 Wertheim www.ersa.de |
| Longueur | 50 mm |
| Longueur avec emballage | 90 mm |
| Largeur avec emballage | 60 mm |
| Hauteur avec emballage | 10 mm |

| | |
|----------------------------------|--|
| Unité de vente | 1 pièce |
| Unité de contenu | 1 pièce |
| Longueur totale | 50 mm |
| Batterie incluse | non |
| Série de produits | 832 |
| Conforme RoHS | oui |
| Série de conseils | 832 |
| Diamètre intérieur (arbre) | 6,6 mm |
| Diamètre extérieur (arbre) | 9,8 mm |
| Diamètre de la pointe à souder | 14 mm |
| Forme de la pointe | biseauté |
| Alignement des pointes | droit |
| Revêtement de la pointe à souder | panne à souder continue |
| Pièce à main assortie | BASIC TOOL, ERGO TOOL, MULTI-PRO, MULTI-SPRINT, MULTI-TC, POWER-TOOL, PTC 70 |
| Pièce à main assortie | Power-Tool, Ergo-Tool, Multi-Pro, Multi-TC, PTC 70 und Multi-Sprint |
| Conforme aux normes ESD | non |