

## Panne à souder série T17 1 x 1,1 mm, 45° biseautée

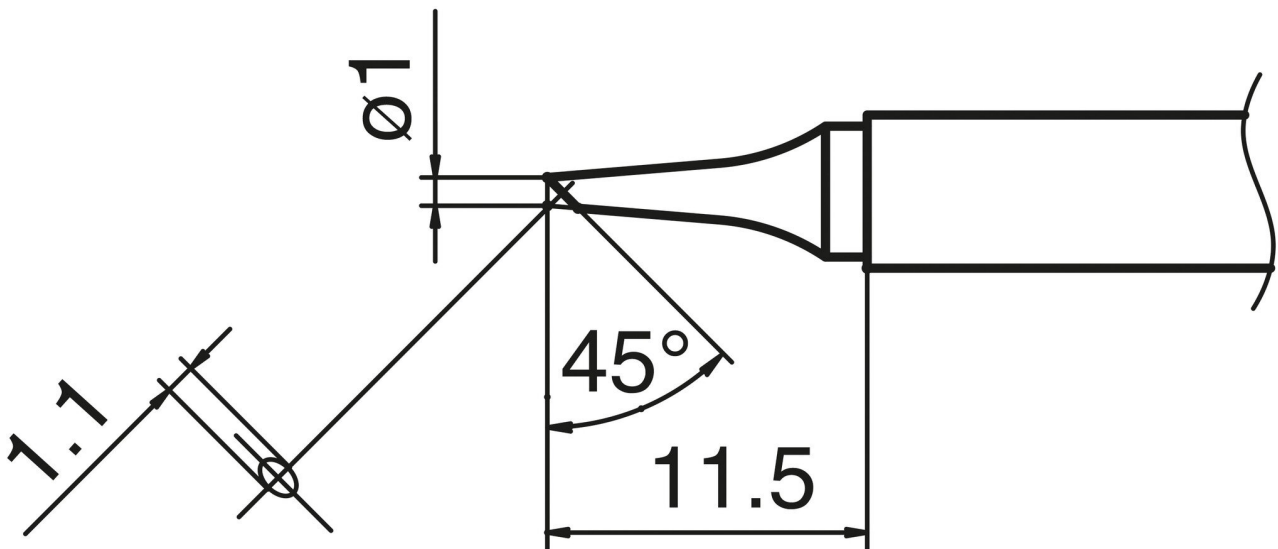

- Forme BC/C
- 45° biseauté
- pour le soudage du fer FM 2026 avec apport d'azote

Numéro d'article	WL27288
Modèle	T17-BC1
Fabricant	HAKKO
Numéro d'article du fabricant	T17-BC1
Données du fabricant du GPSR	TBK - Technisches Büro Kullik GmbH Industriestrasse 27 DE-56276 Großmaischeid www.kullik.com/
Longueur	220 mm
Largeur	45 mm
Hauteur	7 mm
Unité de vente	1 pièce
Unité de contenu	1 pièce
Batterie incluse	non
Série de produits	T17
Série de conseils	T17

Dimensions de la pointe	1 x 1,1 mm
Longueur de la pointe	11,5 mm
Forme de la pointe	en forme de lame
Alignement des pointes	biaisé
Pièce à main assortie	FM-2026
Pièce à main assortie	FM-2026
Conforme aux normes ESD	non

