

## Buse ronde à air chaud NR04, D : 2,5 mm

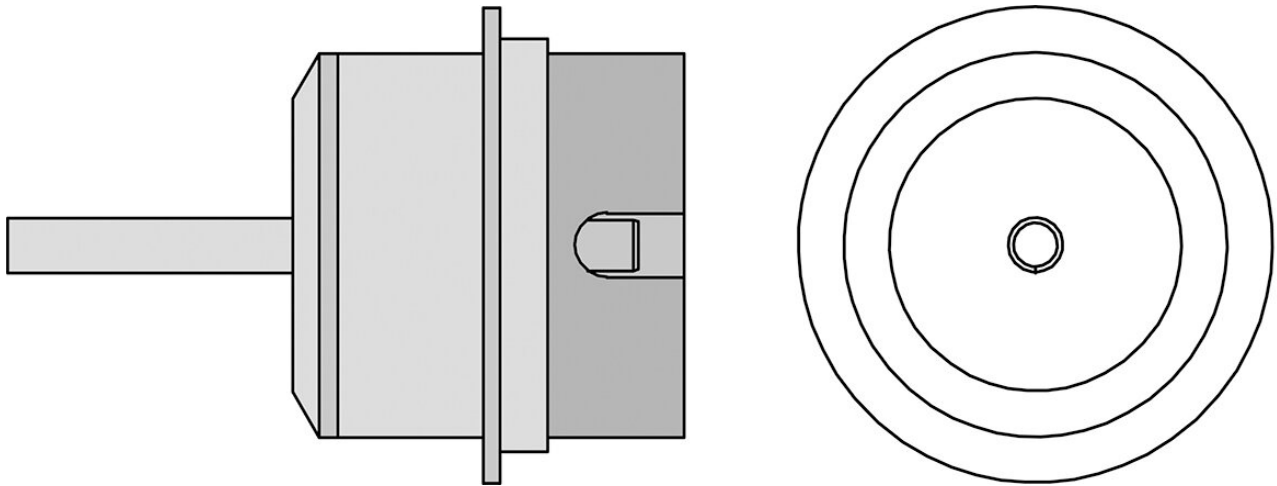

The Weller NR04 hot air round nozzle ( $\varnothing$  2.5 mm) is designed for precise hot air work and is compatible with the HAP 2, HAP 3 and HAP 3000 handpieces.

The nozzle has an integrated preheating plate that preheats components evenly using contact heat. Surrounding air outlet slots with a width of approx. 1 mm also ensure targeted hot air distribution and support controlled soldering and desoldering processes.

With its diameter of 2.5 mm and straight design, the round nozzle is particularly suitable for precise applications in electronics production. The design is without vacuum.

- Équipée d'une plaque de pré-chauffe intégrée, pour pré-chauffer les pièces à l'aide de la chaleur de contact. Autour de la plaque se trouvent des fentes d'évacuation de l'air chaud d'env. 1 mm de largeur
- Sans vide

Numéro d'article	WL16665
Modèle	NR-04
Fabricant	WELLER
Numéro d'article du fabricant	T0058736881N
Données du fabricant du GPSR	WELLER Tools GmbH Carl-Benz-Strasse 2 DE-74354 Besigheim www.weller-tools.com
Unité de vente	1 pièce

Unité de contenu	1 pièce
Batterie incluse	non
Série de produits	Buses à air chaud NR
Diamètre de la pointe à souder	2,5 mm
Forme de la pointe	buse ronde
Alignement des pointes	droit
Pièce à main assortie	HAP 2, HAP 3, HAP 3000