

Panne à souder avec cannelure SolderWell

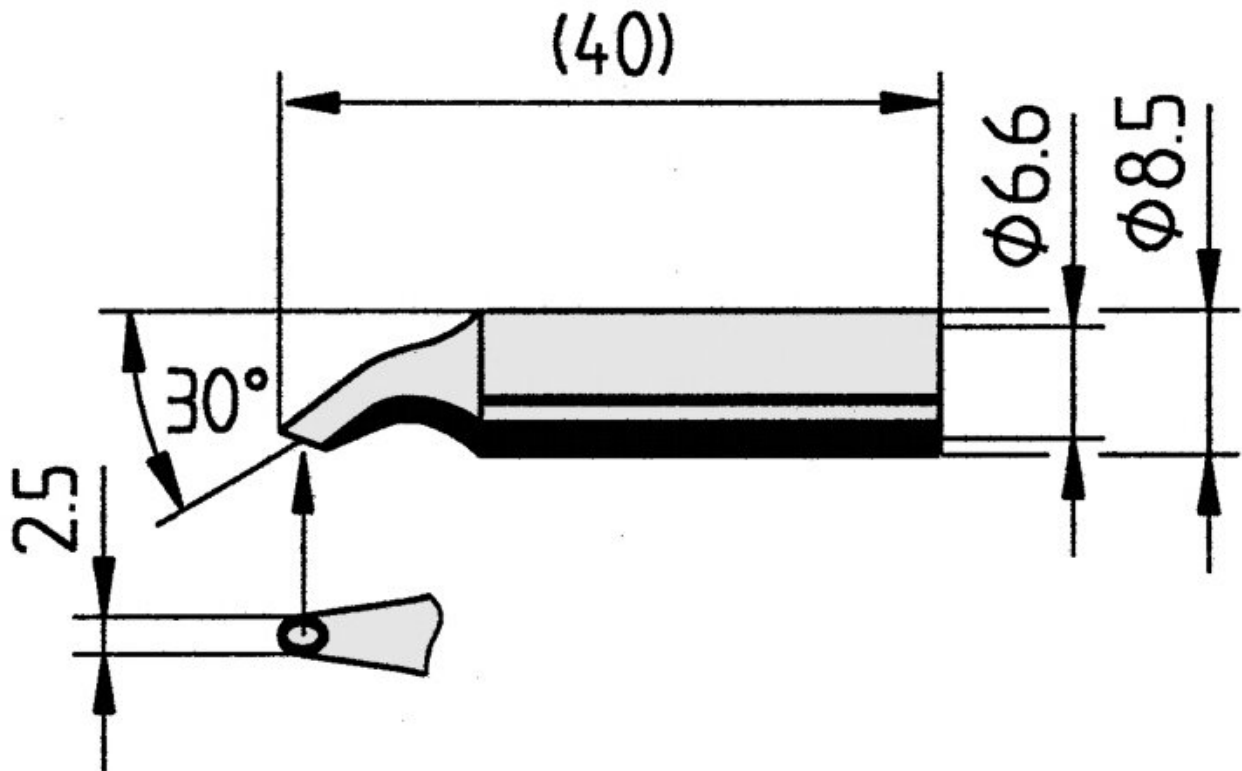

- Panne à souder longue durée avec revêtement ERSADUR pour les stations de soudage ANANLOG 60, ANANLOG 60 A, ANANLOG 80, ANANLOG 80 A, DIGITAL 80 A, DIGITAL 2000 A Version avec le fer à souder Power tool, Multi-Pro, Multi-Sprint, Multi-TC und PTC 70, RDS 80, MICRO-CON 60 iA avec le fer à souder Power tool, TWIN 80 A avec le fer à souder Ergo tool, ELS 8000 8000 et les MS 6000 et MS 8000 et MS 8000 D, qui ne sont plus disponibles.
- Unité d'emballage avec 1 pointe à souder 1 dans un emballage SB

Numéro d'article	WL12214
Modèle	832HD
Fabricant	ERSA
Numéro d'article du fabricant	0832HD/SB
Données du fabricant du GPSR	ERSA GmbH Leonhard-Karl-Strasse 24 DE-97877 Wertheim

www.ersa.de

Longueur	40 mm
Longueur avec emballage	90 mm
Largeur avec emballage	60 mm
Hauteur avec emballage	10 mm
Unité de vente	1 pièce
Unité de contenu	1 pièce
Longueur totale	40 mm
Série de produits	832
Conforme RoHS	oui
Série de conseils	832
Diamètre intérieur (arbre)	6,6 mm
Diamètre extérieur (arbre)	8,5 mm
Diamètre de la pointe à souder	2,5 mm
Forme de la pointe	catégorie particulière
Alignement des pointes	fléchi
Revêtement de la pointe à souder	panne à souder continue
Pièce à main assortie	BASIC TOOL, ERGO TOOL, MULTI-PRO, MULTI-SPRINT, MULTI-TC, POWER-TOOL, PTC 70
Pièce à main assortie	Power-Tool, Ergo-Tool, Multi-Pro, Multi-TC, PTC 70 und Multi-Sprint
Conforme aux normes ESD	non