

Entlötdüse Ø 1.6 mm Standard

N61-10

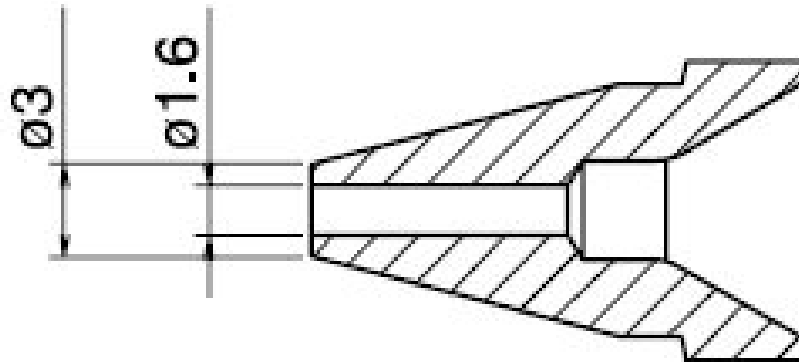

- für HAKKO Entlötpumpe FR 4101 / FR 301

Artikel-Nr.	WL45488
Modell	N61-10
Hersteller	HAKKO
Hersteller-Artikel-Nr.	N61-10
GPSR Herstellerdaten	TBK - Technisches Büro Kullik GmbH Industriestrasse 27 DE-56276 Großmaiseid www.kullik.com/
Länge	125 mm
Breite	45 mm
Höhe	8 mm
Verkaufseinheit	1 Stück
Inhaltseinheit	1 Stück
Produktserie	N61
Spitzenserie	N61
Lötspitzendurchmesser	1,6 mm
Spitzenform	rund

Products for the electronic industry



Spitzenausrichtung	gerade
Passendes Handstück	FR-301, FR-410
passendes Handstück	FR-301,FR-410
ESD gerecht	nein