

Stativ N

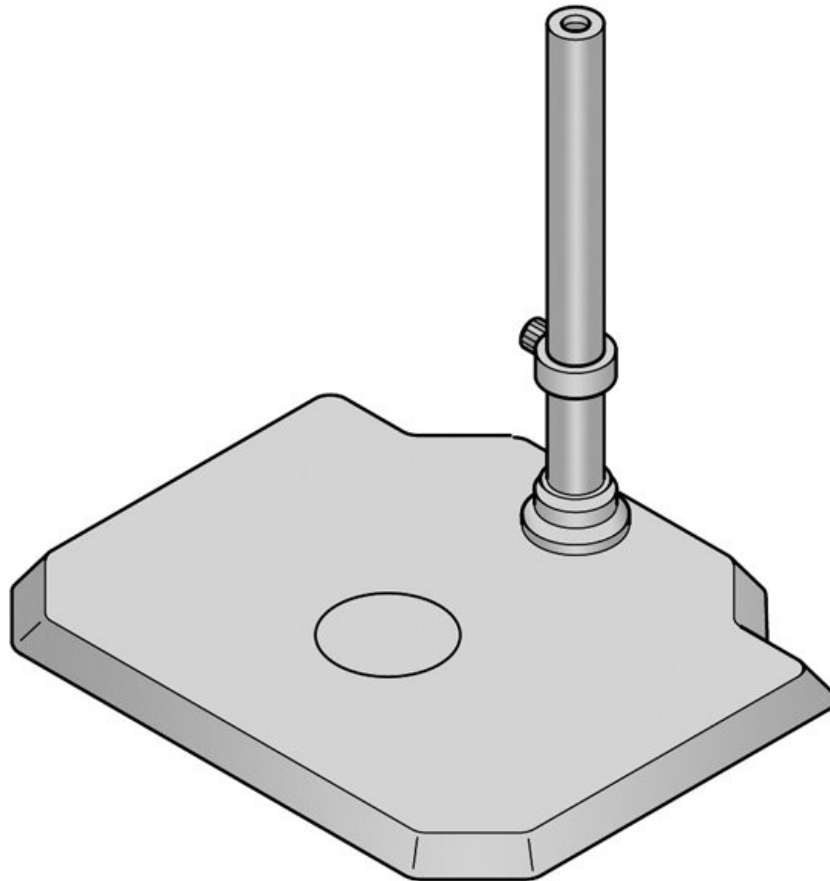

- mit Säule 450 mm
- Platte 370 x 440 mm

Artikel-Nr.	WL35101
Modell	435424-9400-000
Hersteller	ZEISS
Hersteller-Artikel-Nr.	435424-9400-000
GPSR Herstellerdaten	Carl Zeiss Micromaging GmbH Königsallee 7-9 DE-37081 Göttingen www.zeiss.de
Verkaufseinheit	1 Stück
Inhaltseinheit	1 Stück

Products for the electronic industry



Inkl. Batterie	nein
Produkttyp	Stativ
ESD gerecht	nein

